

Инструкция по сборке и эксплуатации (паспорт изделия) Шкаф 2х дверный «Рейн» 1000х600х2300

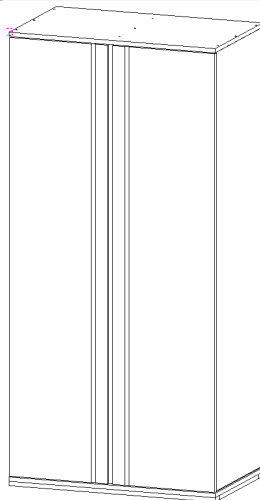

BELFAN

Назначение изделия: для обстановки общей комнаты
Материал: щит дуба

Рекомендации по эксплуатации и обслуживанию:

1. Располагать деревянную мебель следует вдали от попадания прямого солнечного света. Прямые солнечные лучи вредны для любого типа мебели.
2. Запрещается располагать деревянную мебель рядом с любыми нагревательными элементами (радиаторы отопления, эл. обогреватели и т.п.)
3. Оптимальная влажность воздуха и температура является одним из самых важных критериев содержания деревянной мебели.
Влажность воздуха в помещении, где располагается мебель из дерева должна соответствовать — 45-60% при температуре 18-25°C. Снижение влажности воздуха ниже предельно допустимого уровня является главной причиной преждевременного старения мебели и потери ее внешнего вида.
Если влажность значительно меньше нижней границы диапазона, влажность падает до отметки 15-20%, что соответствует влажности древесины всего в 4-5% (при норме 8-12%), это означает то, что древесина может немного усохнуть и возможно появление небольших трещин.
Если влажность окажется существенно выше 60%, то древесина, напитавшись влагой, может разбухнуть.

Для того чтобы избежать рассыхания деревянной мебели или ее деревянных элементов, рекомендуется иметь в помещении декоративные источники влаги .

4. Мебель необходимо установить на ровные поверхности. Запрещается подвергать предметы мебели несвойственной нагрузке. Нагрузка на предметы мебели должна распределяться равномерно и не превышать допустимую норму.

Уход за мебелью.

1. Основное правило ухода - вытирать пыль нужно сухой тряпкой, и прикасаться к поверхности только мягкой тканью, - фланелью, бархатом, замшей или специальными тряпочками, на упаковках которые написано «для мебели».

В некоторых редких случаях можно применить частичное протирание мебели влажной тканью смоченной простым раствором воды с добавлением мыла.

2. Беречь от попадания ацетона, растворителей и других химических и чистящих веществ!

3. Мебель из дерева следует беречь от разных механических ударов

4. Не использовать моющие жидкости и абразивные порошки, есть вероятность, что они смогут вступить в химическую реакцию или поцарапать покрытие маслом. От применения таких средств возможна порча такого покрытия, что приведет к ускорению старения дерева. При покупке средств, для чистки и ухода за мебелью из дерева, необходимо обратить внимание на состав средств.

Эксплуатация мебели. Срок, в течение которого мебель сохраняет красоту и исправность, значительно зависит от условий ее эксплуатации по функциональному назначению:

1. Запрещается ставить мокрые, холодные и горячие предметы на деревянную поверхность вашей мебели, это может привести к образованию белых пятен на поверхности.
2. Следует периодически смазывать подвижную фурнитуру, различные направляющие, дверные петли и пр. Некоторую фурнитуру периодически следует заменять на новую, например – газ-лифты, дверные доводчики, мебельные петли с доводчиками и пр. Следует вовремя заменять износившуюся фурнитуру, во избежание серьезных поломок частей мебели.
3. Для увеличения срока службы рекомендуется периодически регулировать петли, замки и др. фурнитуру, а также периодически подкручивать крепеж, гайки, болты, шурупы и т.п.

Хранение мебели. Деревянную мебель запрещается хранить в следующих условиях:

1. В сыром месте, влажность воздуха более 60%.
2. В месте с температурой более 25°C, и местах попадания прямого солнечного света.
3. Хранить мебель нужно на ровной поверхности в соответствии с ее расположением при эксплуатации.

Схема сборки

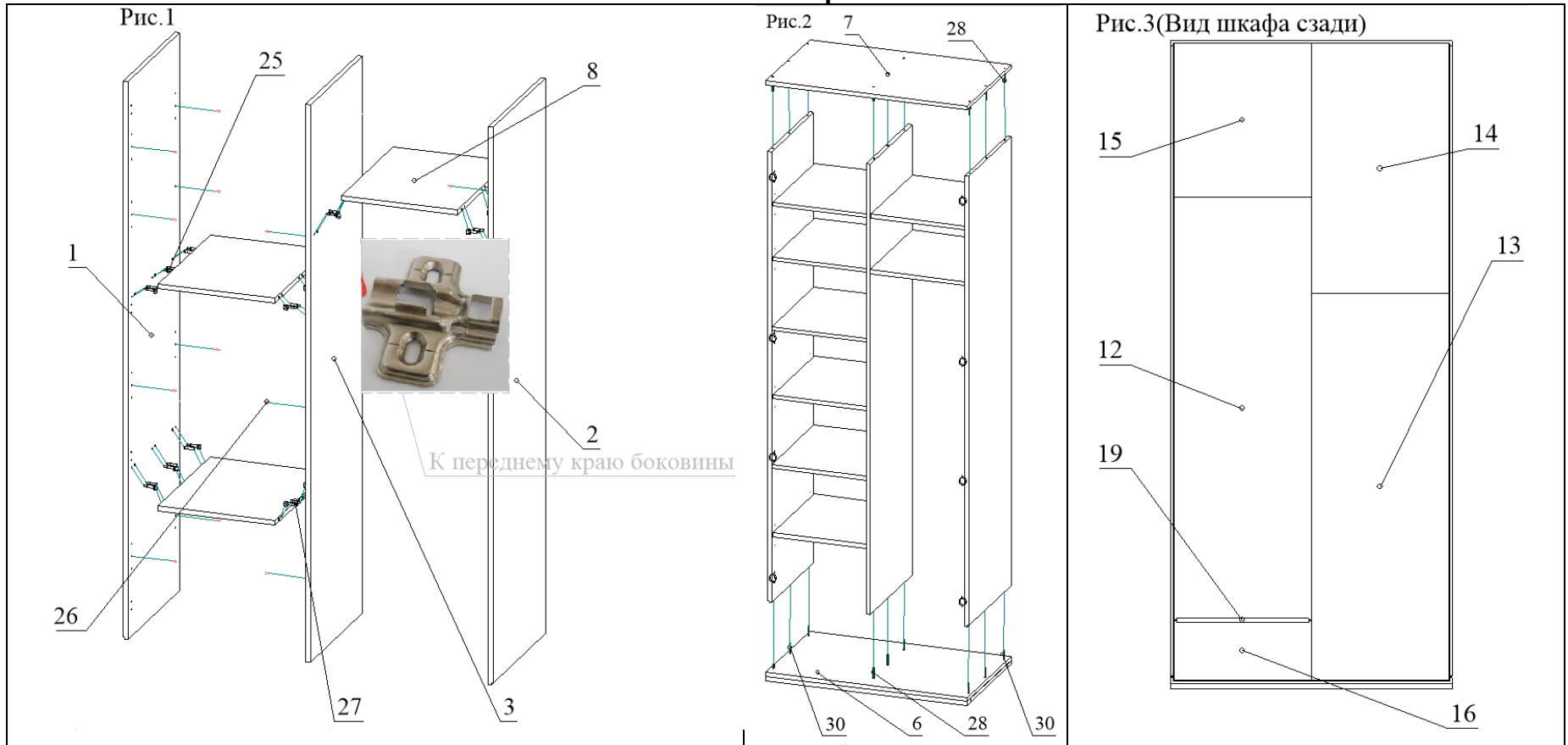

BELFAN

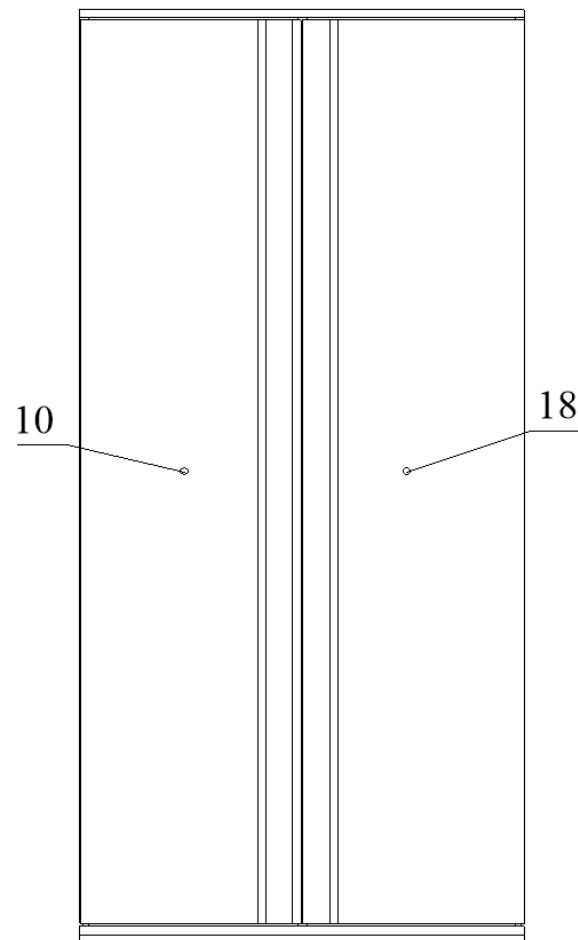
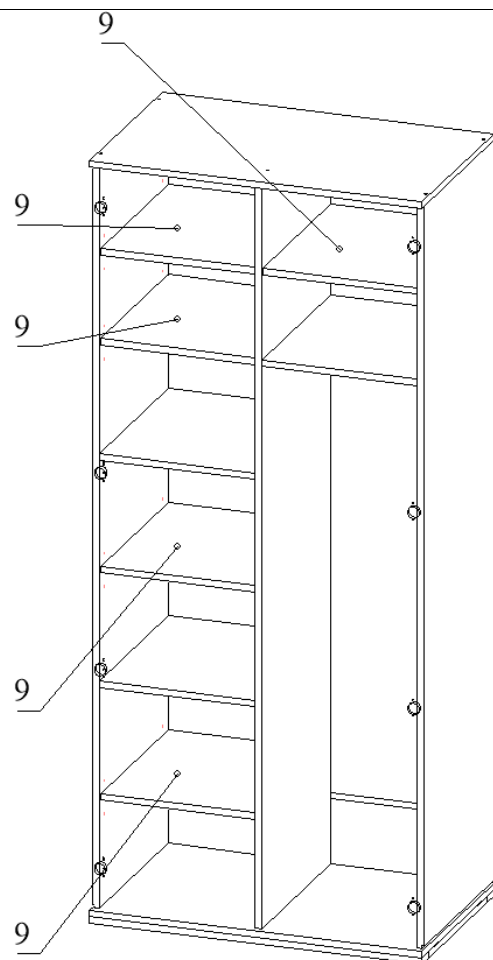

Вид	Наименование	Кол.
23	 Петля накладная	8
24	 Крепление трубы овал к плоскости	2
25	 Стяжка-эксцентрик	18
26	 Полкодержатель 5x16	12
27	 Шкант 8x35	18
28	 Конфирмат 7x50	12
29	 Ответная планка к петле	8
30	 Шуруп 5x60	6
31	 Шуруп 4x16	32
32	 Шуруп 3x20	4
33	 Гвоздь 1,2x16	100
34	 Труба овальная	1

BELFAN

1. Шкаф собирать лицом к полу. 2 См. рис.1 собрать поз.1(боковина левая), поз.3(перегородка) и+ поз.8(полка жесткая-3шт) на крепеж поз.25(эксцентриковая стяжка)+поз.27(шкант). 3 К собранной конструкции по аналогии закрепить поз.8(полка жесткая) и поз.2(стенка боковая). 4 См.рис.2 присоединить поз.7(крышка) на крепеж поз.28(конфирматы-9шт), поз.6(дно) на крепеж поз.30(шурупы-6шт) и поз.28(конфирматы-3шт.). 5.См.рис.3 закрепить заднее стенки на гвозди поз.33 , предварительно вставить стыковоный профиль поз.19. 6. Поднять шкаф с пола на поз. 1,3,2мм закрепить ответные планки петель поз.29. шурупами 4x16 поз.31 и закрепить поз.24(крепление трубы овальной к плоскости) установить трубу овальную поз.34. 7. В фасады(поз.10 и 18) шкафа установить петли поз.23. закрепить поз.31(шурупы 4x16) навешать фасады на шкаф. 8. Отрегулировать зазоры между фасадами с помощью петель. 9. Разместить в шкафу съемные полки поз.9 на крепеже поз.26.

EAC

Гарантийный талон:

Гарантийный срок эксплуатации - 18 месяцев со дня продажи.

Срок службы – 10 лет

Изделие соответствует ГОСТ 19917-2014 (ТР ТС 025/2012)

Дата изготовления _____

Штамп производителя _____

Дата продажи _____

Штамп магазина _____

BELFAN

Важно: сохраняйте данную инструкцию в случае повторной сборки или рекламации.