

Витрина 1-но дверная "Elva"

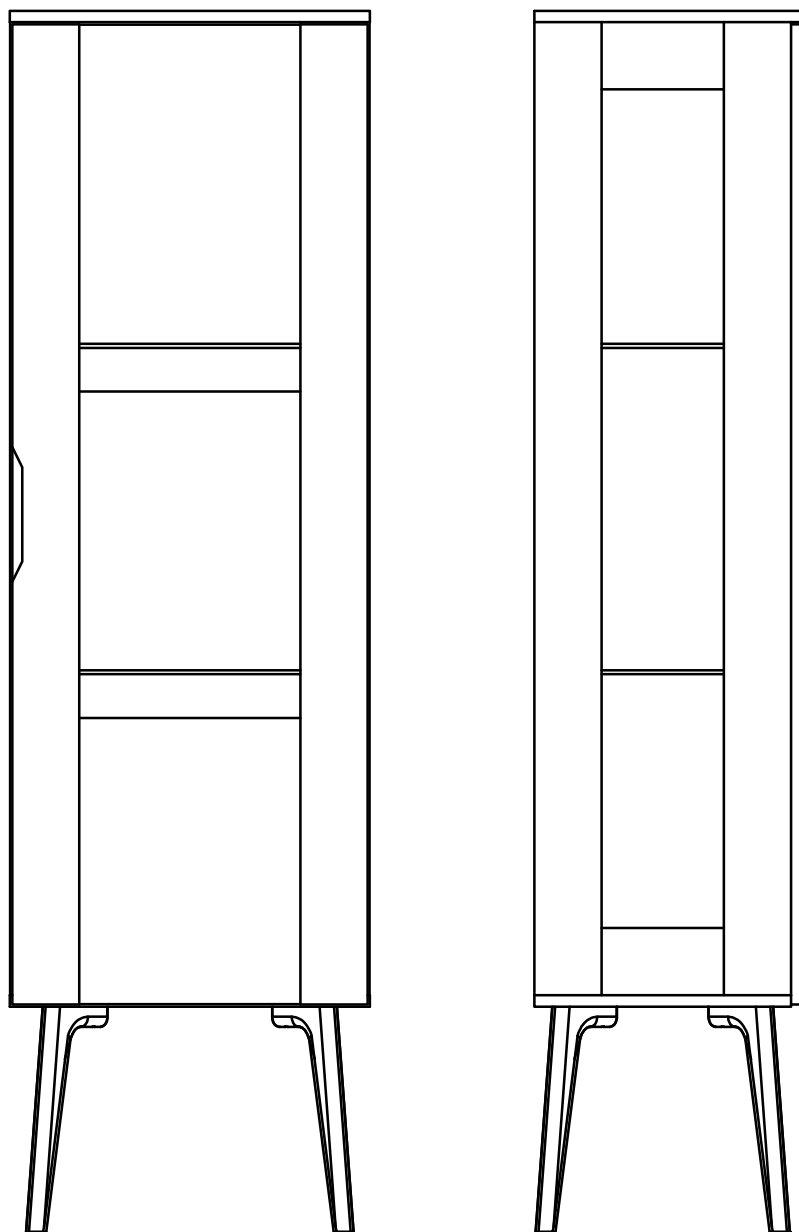

BELFAN

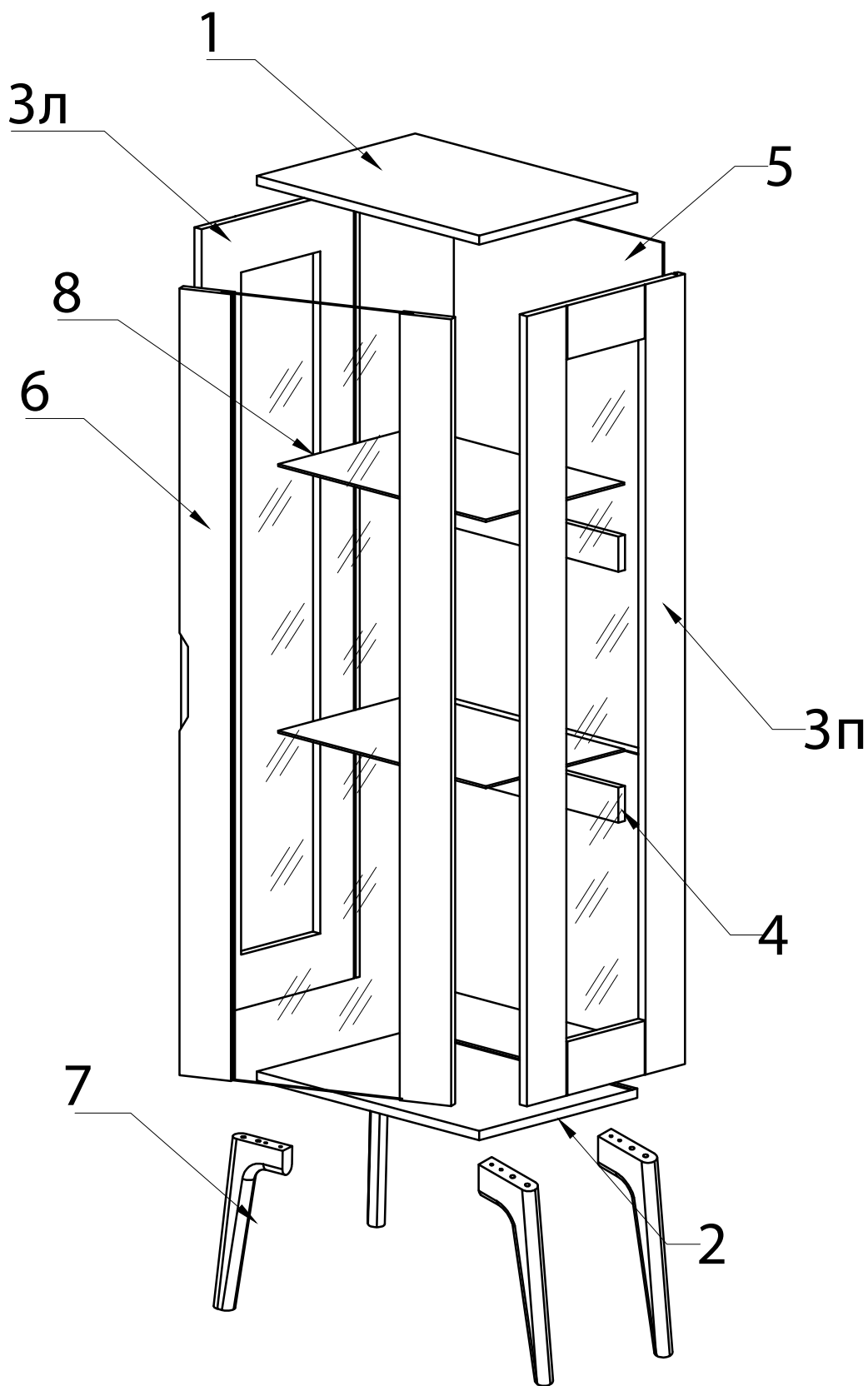

BELFAN

Комплектность деталей

Поз.	Наименование	Размеры	К-во,шт.
1	Крышка	536x400	1
2	Щит нижний	536x380	1
3л,3п	Стенка боковая	1449x380	2
4	Ребро жесткости	499x65	2
5	Стенка задняя	1471x521	1
6	Дверь	1460x528	1
7	Опора (в сборе)	335x150x30	4
8	Полка (стекло)	496x367	2

Петля накл.

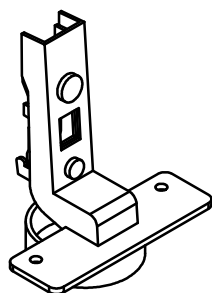

3шт.

Ответная планка

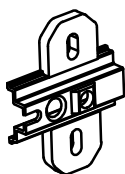

3шт.

В/с 4x16



6шт.

Полкодержатель



8шт.

Лента монтажная



2шт.

Винт М8х40

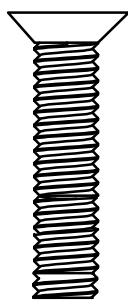

4шт.

Эксцентрик
стяжки 15/15



12шт.

Дюбель
стяжки



12шт.

Стяжка
конфирмат 7x50



4шт.

Шайба



4шт.

В/с 4x25



2шт.

Гвоздь 2x20
кр. стенки задней

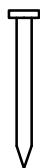

15шт.

Шкант



8шт.

Ключ



1шт.

Заглушки

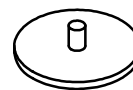

12шт.

Зашлепки



4шт.

BELFAN

1. На стенки боковые (поз.3л,3п) устанавливаем эксцентрики шкранты, вкручиваем дебелия стяжек крепим полкодержателиКрепим ответные планки петель.
2. Соединяем боковые стенки с брусками жесткости(поз.4) с помощью эксцентриковой стяжки
3. К собранной выше конструкции крепим крышку(поз.1) с помощью эксцентриковой стяжки
4. Крепим щит нижний(поз.2) к собранной выше конструкции на стяжку конфирмат
5. Крепим стенку заднюю(поз.5) толевым гвоздем
6. Крапим опоры при помощи винта

BELFAN

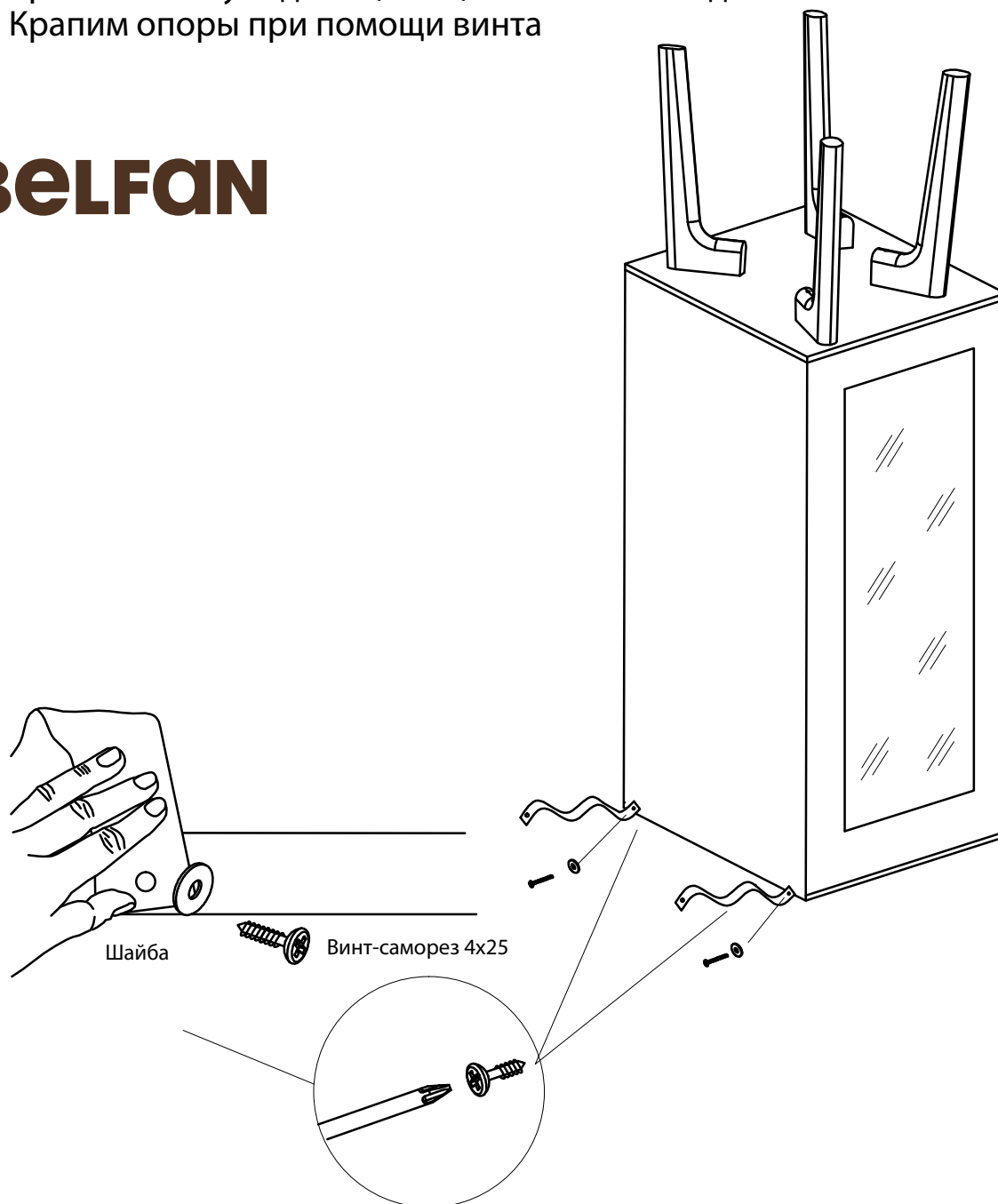

Закрепить ленту для фиксации к стене (при необходимости).

7. Накручиваем петли на дверь

8. Вставляем полки, навешиваем двери регулируем их

BELFAN

